

Schmuck-Portfolio

Yannick Kraljevic, Goldschmied

“Ein Mensch kann tun, was er will,
aber er kann nicht wollen, was er will.”

Arthur Schopenhauer



Abschlussstück "UBUNTU" (2025)

925/000 Silber

Thema: Imperfekt



Konzept

Perfektion entsteht durch Zusammenarbeit, daher kann der Armreif nur zu zweit angelegt werden.

Technische Herausforderung

- Drei großflächige Silberrohre
- Aufweitung mit Kugelpunzen
- Präzise Anpassung trotz herausfordernder Umformung
- Doppelter Schnappverschluss
- Maßabweichungen während des Baus, hier war kreative Problemlösung gefordert

Lerneffekt

Selbst nach 2 Monaten Planung lief es anders als gedacht.

Die Bereitschaft, immer offen für Neues zu sein, das fasziniert mich am Goldschmieden.

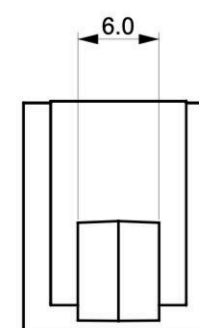
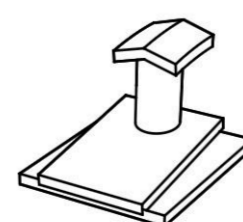
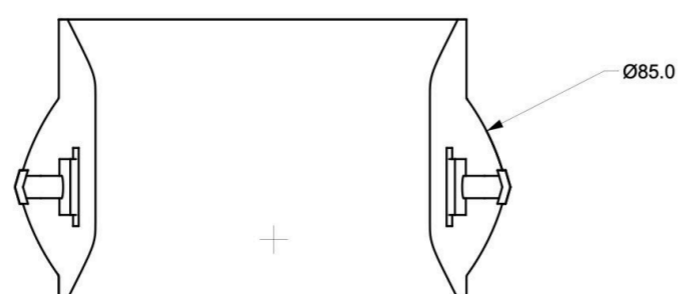
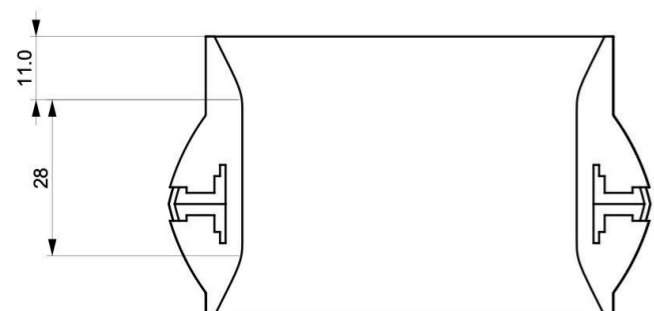
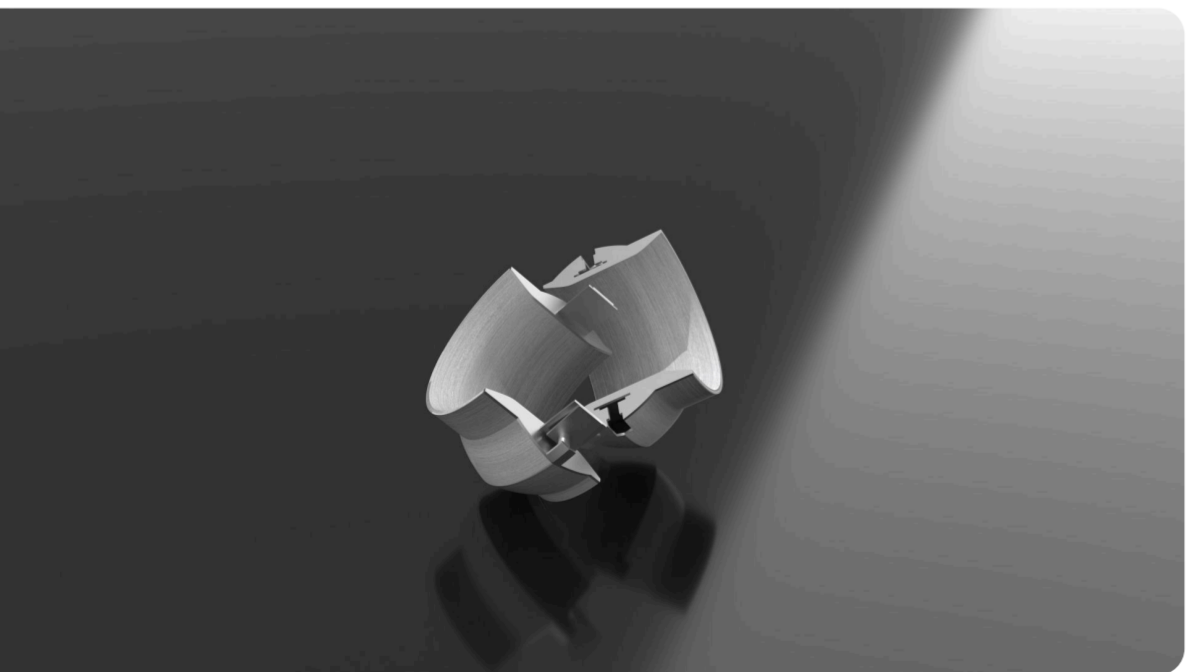
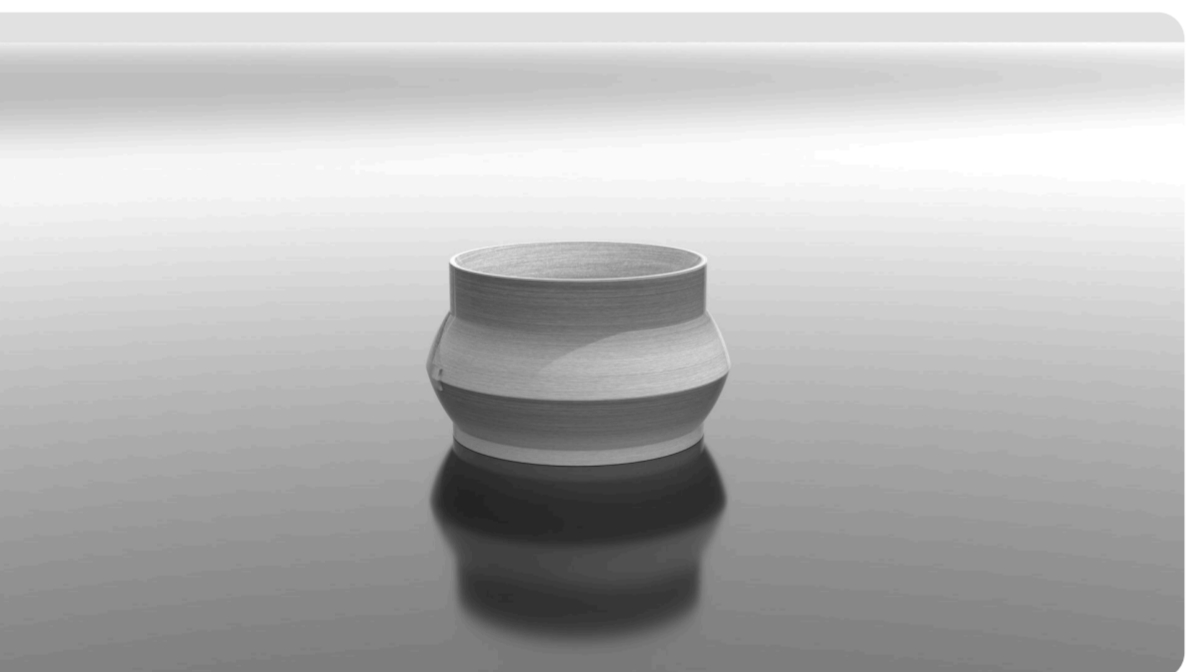

Schmuck-Portfolio

Hohlmontierter Armreif

3. Lehrjahr

925/000 Silber

Das Projekt legte den Grundstein für meine Entscheidung, im Abschlussstück einen hohlmontierten Armreif zu bauen.

Fokus

- Arbeit mit großen Flächen und langen Lötungen
- Herausforderung: Oberflächenfinish auf großflächigen Werkstücken



Hohlmontierter Ring "Positiv"

2. Lehrjahr

Messing

Ein Ring aus einer dreiteiligen Serie

Prozess

1. Bauen von Mantelringen
2. Formfindung in Holz/Styrodur
3. Bau der Serie



Runde Dose mit Bayonettverschluss

2. Lehrjahr

Messing, Federstahl

Lerneffekt

Verschlüsse, die auf Metalle mit hoher Federkraft zurückgreifen, haben sich für mich als sinnvoll erwiesen.



Kundenauftrag: Ring-Umarbeitung

585/000 Gold

Prozess

1. Form und Größe gemeinsam erarbeitet
2. Wachsmodell erstellt
3. Kundin schmolz Oberfläche mit HolzlötKolben
4. Modell-Abdruck in Sand
5. Reinigung des alten Rings und anschließender Guss
6. Versäubern & Aufpolieren

Die Kundin war beim gesamten Prozess beteiligt. So ist ein wirklich persönliches Stück entstanden.



Ohrstecker "JELA"

Emaile, 925/000 Silber

Geschenk für meine Freundin
(selbstständige Mediendesignerin)

- Logo 1:1 übernommen
- Stecker und Muttern selbst gefertigt



Kettenanhänger "Großer Onkel"

925/000 Silber

Geburtstagsgeschenk für einen Freund
(Anatomie-Zeichner mit Fokus auf Füße)

- Geschnitzt aus Wachs
- Sandguss mit 925er Silber-Resten
- Fußnagel geschwärzt (Schwefelbeize)



Kettenanhänger "Black Lotus"

925/000 Silber

Kundenauftrag für einen Musiker
(Künstlername: Black Lotus)

- Ausgesägte Blütenblätter
- Aufgetieft in Kugelanke
- Aufeinander verlötet
- Komplette geschwärzt



Nietring "Herz"

1. Lehrjahr

Neusilber, Kupfer, Acryl





Manschettenknöpfe "Weißer Lotus"

925/000 Silber

Individuelle Manschettenknöpfe
für die Hochzeit meines Bruders.



Weitere Arbeiten

925/000 Silber,
teilgeschwärzt
Damast Stahl

Für Freunde, Familie
oder mich selbst.